

Вибропреобразователь ВК-318.30

Таблица стандартных исполнений:

Наименование	Значение
Измеряемый параметр	относительные линейные перемещения
Выходной сигнал	4...20мА
Схема подключения	трехпроводная
Напряжение питания	24В±5%
Диапазон измерения	0-60мм/0-150мм/0-250мм/0-360мм
Длина кабеля	7м
Рабочий температурный диапазон:	
• датчик	+5°...+110°С
• согласующий усилитель	+5°...+70°С
Масса преобразователя	800гр.



Изменяемые параметры (заполняются только параметры, отличающиеся от стандартного исполнения):

Диапазон измерения По заказу _____

Выходной сигнал 1...5мА

Длина кабеля L (м) По заказу _____

Тип поставки Поставка с вторичным блоком ВК-381ЛПД Поставка без вторичного блока ВК-381ЛПД

Габаритные и присоединительные размеры:

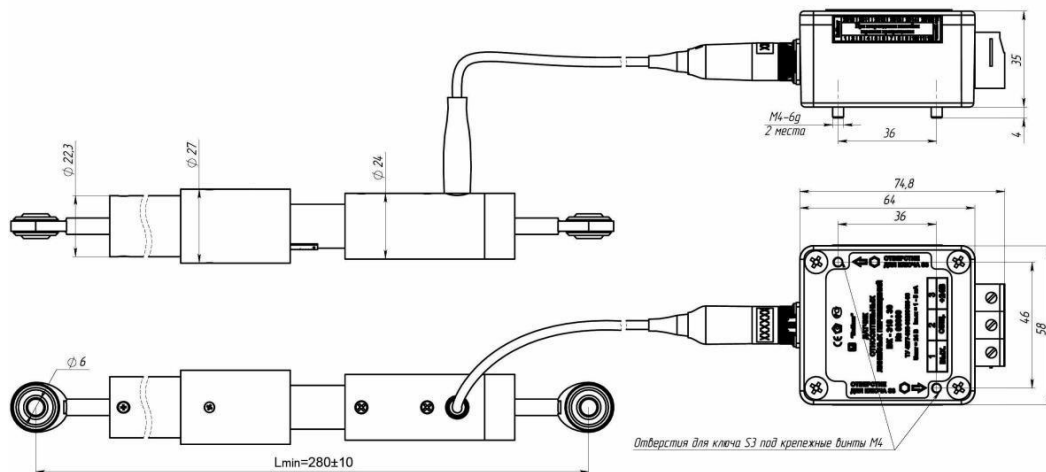

Вторичный блок ВК-318.30

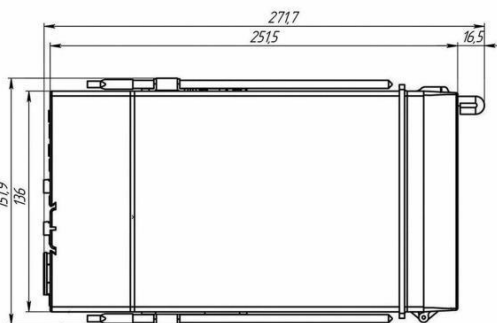
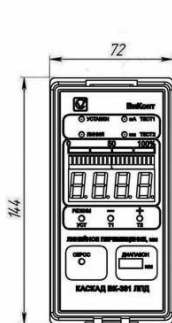

Место под согласующий усилитель ВК-318.30

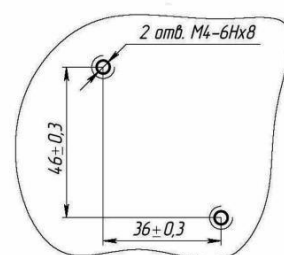

Если Вы не нашли требуемое исполнение вибропреобразователя ВК-318.30 в данном опросном листе опишите требования в свободной форме и отправьте на наш адрес электронной почты kip@ankor.expert